

# RDNIMOS

# 瑞智辉

|

- 手持清洁机说明书

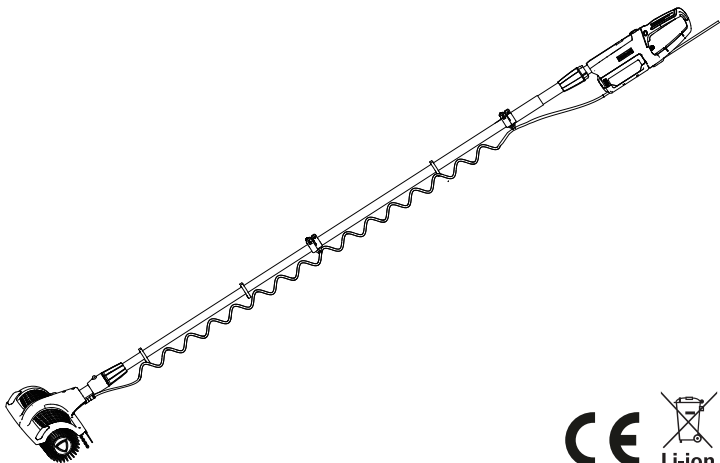

苏州瑞得恩光能科技有限公司  
江苏省苏州市吴中区胥口镇子胥路 636 号

## 目录

---

重要安全说明 .....	P3
产品配件清单及整机参数 .....	P4-5
产品组装使用, 使用场景 .....	P6-12
产品清洁和维护 .....	P13-14
产品有害物质情况说明及注意事项 .....	P15-16

## 警告：

这些警告适用于本产品、所有工具和附件，以及需要用到的任何充电器或电源适配器。

### 为降低火灾、触电及受伤的危险：

- 本产品不可由身体、感官或智力残障以及无相关经验人士（包括儿童）使用，除非有监护人的看管或指导，以确保其能够安全使用本产品。
- 请勿将本产品当作玩具；接近儿童时尤其需要密切注意；请照看好儿童，确保他们不会把本产品当玩具。
- 请按本产品操作手册中说明的方式使用。
- 请勿以湿手触摸插头部分。
- 如果电缆或插头损坏，请勿使用。
- 请勿在下雨天使用本品。
- 如果产品未按其设计的方式运行，受到严重冲击，从高处掉落，被损坏，或落入水中，请勿使用，并请联系售后帮助热线。
- 需要维护或修理时请联系售后热线。请勿拆卸本产品，不当拆卸操作可能引起触电或火灾。
- 警告：请勿将滚刷长时间置于面板一处工作。滚刷长时间置于面板一处工作，有损坏面板风险。
- 警告：去静电条如果损坏或者遗失请勿继续使用。机器作业时产生的静电如果没有去除，有损坏机器和对人身体产生不适的风险。
- 即使本产品严重受损，也不要焚化本产品。电池可能在火中爆炸。
- 禁止频繁操作脱困按钮，脱困按钮功能仅用于脱困使用。

# 产品配件清单及整机参数

## - 产品清单

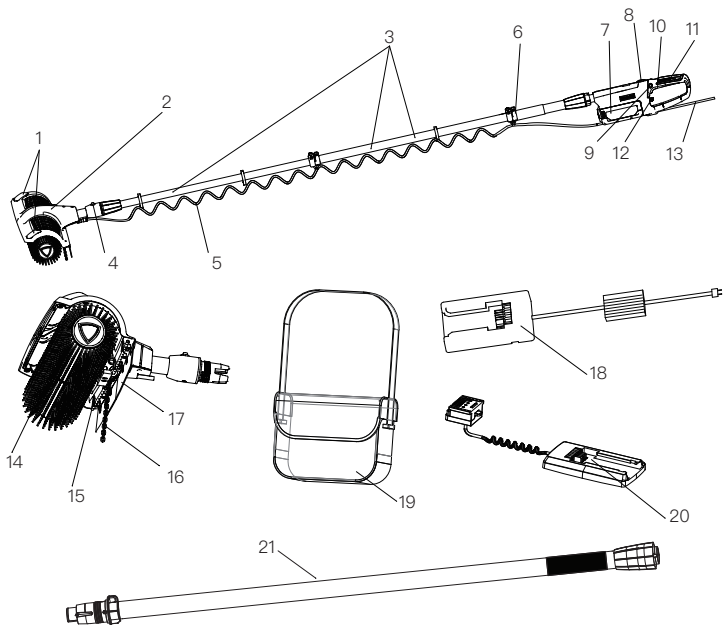

1. 照明灯	2. 清扫机头	3. 伸缩管	4. 照明灯开关	5. 伸缩水管
6. 防滑握把	7. 电池包	8. 脱困按钮	9. 自锁按钮	10. 启动开关
11. 手柄	12. 巡航开关	13. 进水管	14. 毛刷	15. 喷水管
16. 去静电条	17. 挡水条	18. 充电器	19. 外接电源包	20. 外接电源插座
21. 加长杆组件 (选配)				

# 产品配件清单及整机参数

## - 整机参数

产品名称	锂电手持清洁机
电机	120W
输入	直流 25.2V
充电器	电压 29.4V 充电电流 3A
电池包充电时间	3.5 小时
电池包容量	9.6 安时
电池包是否可插拔	是
产品重量	8.5 千克
伸展长度	3.55 米



使用前请仔细阅读使用说明和注意事项。

非作业人员请勿进入工作区域，保持安全距离，以防发生危险。

请佩戴防护目镜；戴耳罩；雨天不要在户外使用本产品。

## 产品组装使用，使用场景

### - 产品组装使用

在安装或者拆卸前，请务必拔下充电线。

本产品由 4 部分组成：

手柄，电池包，伸缩杆，清扫机头

#### 组装

依次将伸缩杆后端装入机头部件伸缩杆装配位，旋紧后端连接套；电池包装入手柄电池仓；伸缩杆前端装入手柄装配位，旋紧前端连接套；水管分别装入卡水管位，插入机头快插接头；完成机器组装。

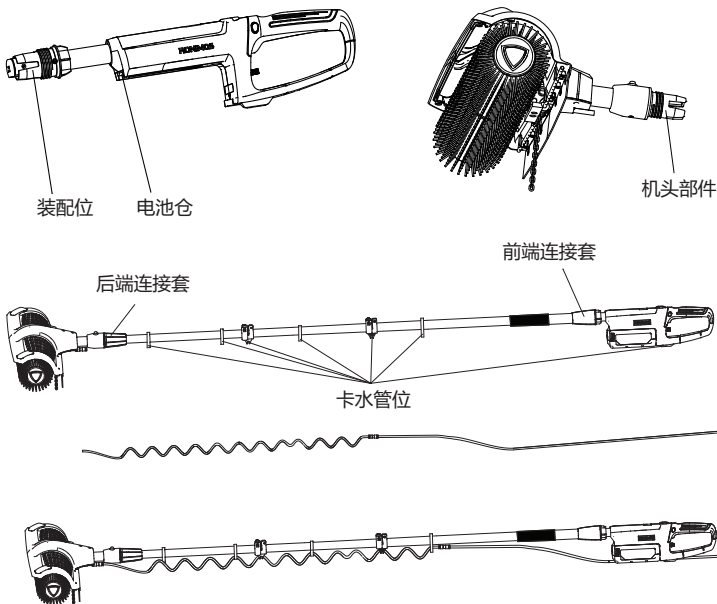

## 灯显

说明：如下图，灯显 5 灯模式，前面 4 灯为电量显示灯

4 绿灯全亮电量 100%

3 绿灯亮电量 70%

2 绿灯亮电量 40%

1 绿灯亮电量 10%，机器会在 20 分钟后停止工作。

最后面 1 个红灯；正常工作时：常灭；如果开启时红灯常亮，表示机器断路；如果正常开启时红灯闪烁，表示机器短路。

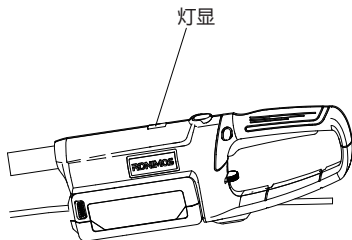

## 去静电条

**警告：**防静电条在工作中将机器静电有效去除，如果防静电条损坏或者遗失，请立即停止使用。在无静电条状态下工作，不能有效将静电去除，可能对本机产生损坏。

**更换：**如下图所示，拆下塑料件螺丝，拿下塑料件，拆下去静电条固定螺丝，即可对静电条进行更换。如备品静电条用完，请联系售后人员。

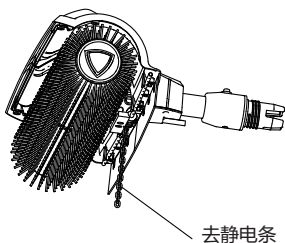

## 开关机

产品组装完成后，开机：先按下自锁按钮，轻压启动开关到底部，即可开机。自锁按钮未按下，启动开关会在锁死状态。松开启动开关，启动开关弹起实现关机，此时防呆开关会弹起复位。

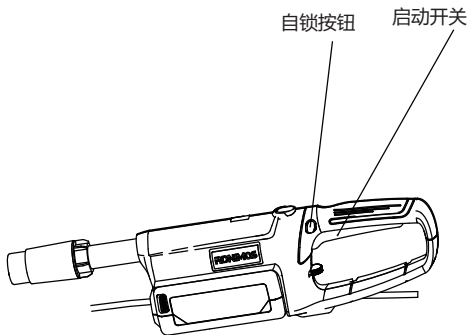

## 巡航开关

在开机装状态下，向右拨动巡航开关，即可锁死启动开关，一直在启动状态，实现巡航。在巡航状态下，左拨巡航开关至复位状态，即可解除巡航状态。

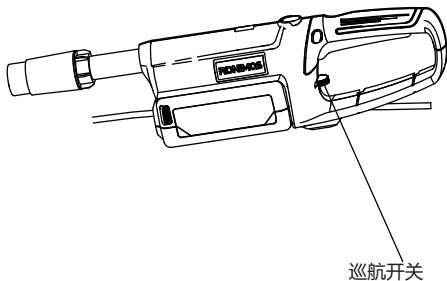



## 脱困

说明：如下图所示操作中如果不慎机器跑出组件，此时不要惊慌，请轻按脱困按钮，此时电机机会停止工作，5秒后电机反转，进行脱困。

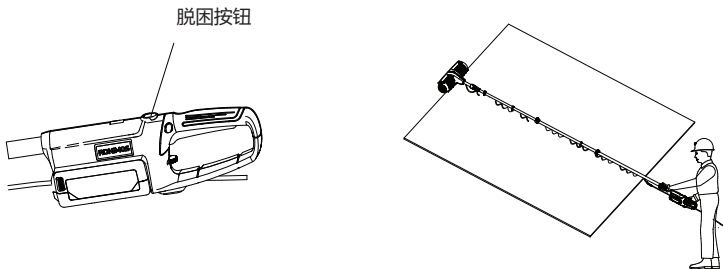

## 警告：

禁止频繁操作脱困按钮，脱困按钮功能仅用于脱困使用。

## 充电

当主机电量显示灯或者电池包电量显示灯只有一个灯亮时，表示电量低，此时请及时更换电池包，连接电源充电器进行充电。充电时，充电器电源红灯亮表示正在充电，充满电时蓝灯亮。

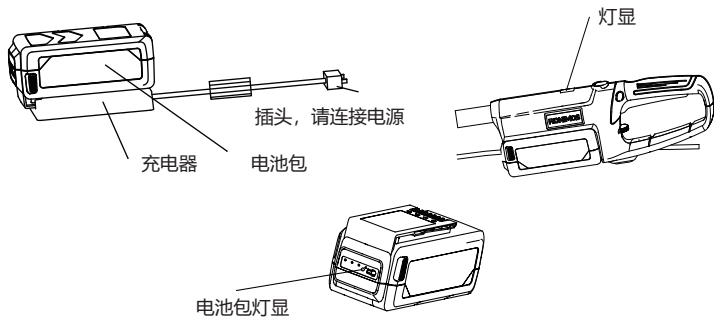

## 照明灯

开机状态，当光线不足时可以轻按照明灯开关，打开照明灯。

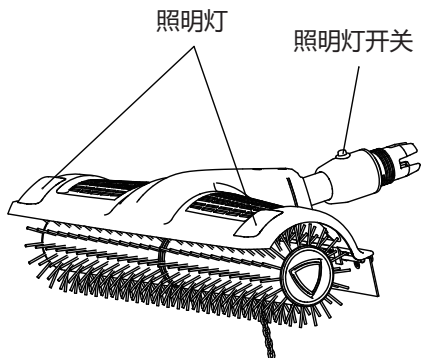

## 更换保险丝

机器在使用时，当电路过载、过热超过阈值时，保险丝会烧断。更换：用一字螺丝刀撬开保险丝座仓盖板，拔出保险丝座，拧开保险丝座，更换圆保险丝，盖上盖板，完成保险丝更换。

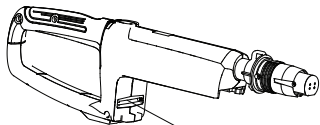

保险丝座仓盖板

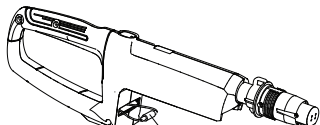

保险丝座

# 产品组装使用，使用场景

## - 使用场景

### 外接电源使用说明

本机配备有外接电源包，和外接电源接插座，可外接电源使用。将电池包插入外接电源包内部外接电源接插座电池仓，另一端电源接插头插入主机电池仓电源接口即可完成组装。

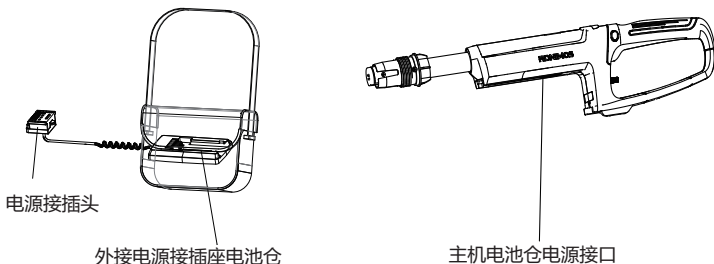

**本机提供两种工作场景：干扫模式，湿扫模式。**

#### 干扫模式：

当光伏组件污染程度不是很严重时可以选择干扫模式。

#### 湿扫模式：

当光伏组件污染程度比较严重，油污较多时选择湿扫模式。本机进水管位置连接水源，水通过机头喷水管喷出，就可以开启湿扫模式，实现清扫。重油污污染环境建议加入环保清洁剂，清洁效果更好。

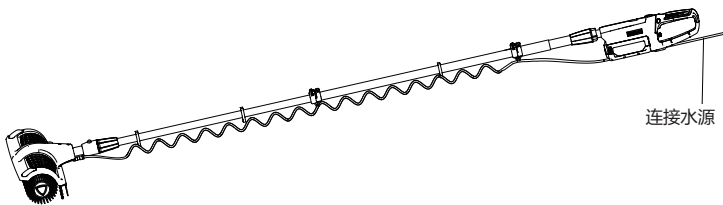

## 加长杆组件（选配）使用说明

当作业距离较长时，可以选配加长杆组件，连接方式如下图，连接好后旋紧连接套即可。

**注意：**连接加长杆组件作业时，请勿挑起机头，以免造成杆件损坏。

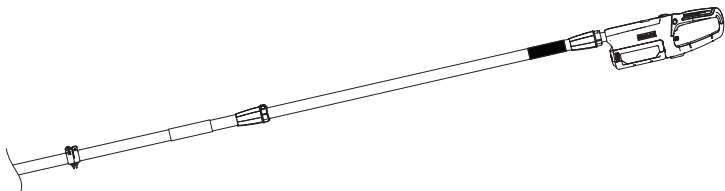

## 产品清洁和维护

### - 产品清洁

---

#### 毛刷清洁维护

毛刷使用一段时间后，表面变脏，可以直接在湿扫模式下通过自身喷水管清洗。比较脏时也可以用一字螺丝刀撬开侧面端盖，拆下滚刷侧面螺母，拔下滚刷清洗。频繁使用滚刷，建议半年更换一次。

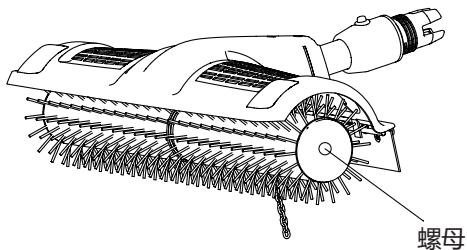
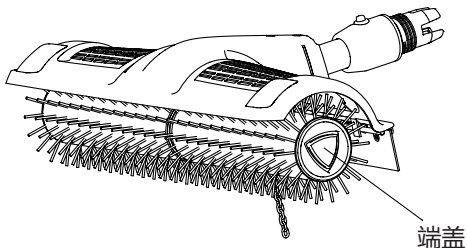

## 产品清洁和维护 - 常见故障和处理

---

故障现象	可能原因	处理方式
机器不工作	1. 电池电量不足。	及时充电。
	2. 机器电源开关未按动。	按动电源开关。
	3. 故障灯红灯常亮，断路； 故障灯闪烁，短路。	停止使用请联系售后。

## - 产品有毒有害物质元素情况说明表

部品名称	有害物质					
	铅	汞	镉	六价铬	多溴联苯	多溴二苯醚
塑料	○	○	○	○	○	○
电机	X	○	○	○	○	○
电路板及组件	○	○	○	○	○	○
适配器	○	○	○	○	○	○
金属件	○	○	○	○	○	○
电池	○	○	○	○	○	○
其他	○	○	○	○	○	○

本表格依据 SJ/T11364 的规定的规定编制。

○：表示该有害物质在该部件的含量在 201165/EU(RoHS) 指令及其附录 I 修订中明确规定欧盟指令 2015/863/ 测试参考 EN 62321-1:2013, EN 62321-2:2014, EN 2321-3-1:2014, En 62321-4:2014a12017, En 2321-5:2014, En 62321-6:2015, En 2321-7-1:15 15, EN 2321-7-2:17 7 和 EN 2321-8:2017 规定的限量要求以下。

x：表示该有害物质至少在该部件的某一材料中的含量超出 201165/EU(RoHS) 指令及其附录 I 修订中明确规定欧盟指令 2015/863/ 测试参考 EN 62321-1:2013, EN 62321-2:2014, EN 2321-3-1:2014, En 62321-4:2014a12017, En 2321-5:2014, En 62321-6:2015, En 2321-7-1:15 15;EN 2321-7-2:17 7 和 EN 2321-8:2017 规定的限量要求。

(本产品符合 ROHS 环保要求，部分元件含有的有害物质在目前国际上的技术水准条件下是不可能替代的。该产品所标环保使用期限是指在正常使用条件下，产品含有的有害物质或元素不会泄露的安全年限。)

(此表表示我公司的产品中存在这些有害物质，并非内装的产品都包含上述所有部件)

## 注意:

- 本产品包含锂电池，废弃本产品时，切勿分解电池，切勿与一般生活垃圾堆放在一起，以免污染环境。请交给指定的回收站或专业人员处理。
- 请勿拆卸本机，如果主机铭牌人为损坏，本机不予保修。本机故障请联系厂家。
- 制造商：苏州瑞得恩光能科技有限公司
- 地址：中国江苏省苏州市吴中区胥口镇子胥路 636 号
- 电话：86-512-66572916



## Li-ion

环保仅限欧盟国家

切勿将任何电动工具放入家庭垃圾中。

为符合欧洲指令 2012/19/EU 有关旧电气和电子设备及其在国家法律中的实施，旧电动工具必须与其他废物分开，并以环保方式处理，例如送往回收站。

回收要求的替代方案：作为将设备归还给制造商的另一种选择，电气设备的所有者必须确保设备被妥善处理，如果他不再想要保留设备。旧设备可以返回到合适的收集点，并按照国家回收和废物处理规定处理设备。这不适用于旧设备中没有电气元件的任何附件或辅助设备。